

Matériels concernés : Sangle RSE TANDEM démontable réf. P2007022810 / P1007022810.

Constatation :

- Effort d'ancrage trop important.
- Accélération du couple tandem après action de libération du RSE.

Causes :

- Mixité des éléments (association d'éléments de générations différentes).
- Vieillesse hétérogène des différents sous-ensembles.

Conséquences :

Suivant la configuration :

- Choc à l'ouverture important (pas assez de déflation du RSE).
- Retard dans la séquence d'ouverture (trop de déflation du RSE).

Moyens de contrôle :

- 1- Accrocher la boucle inférieure de la sangle interne au point **A**.
- 2- Tirer sur la sangle blanche externe jusqu'à arriver en butée au point **B**, pour déflater le RSE.

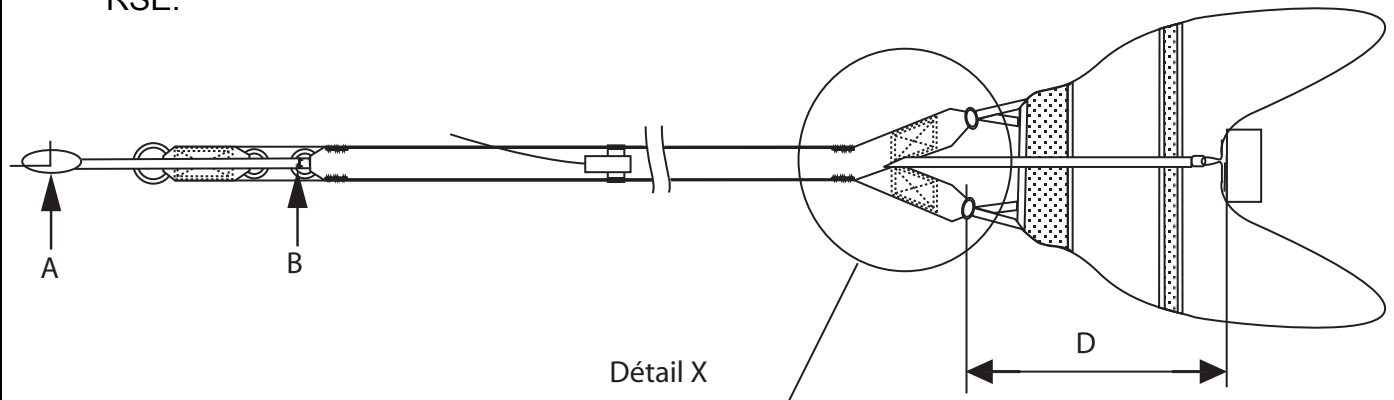

- 3- Mesurer la distance « **D** » comme indiquée sur le schéma ci-dessus.

ATTENTION : Quelque soit la configuration et la version de RSE, la cote se mesure à la base de la poignée.

BONNE CONFIGURATION : $D = 27 \text{ cm} \pm 5 \text{ cm}$.

- 4- Vérifier la distance « **E** » des bartacks, au sommet de la sangle.

Détail X

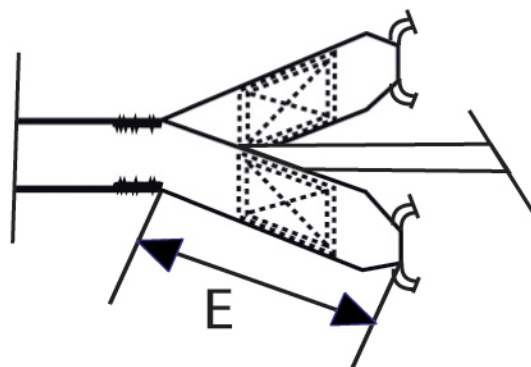

$E = 28 \text{ cm} \pm 1.5 \text{ cm}$.

Remèdes :

- Déplacement des bartacks.
- Ajustement de la drisse interne (drisse trop longue).
- Changement de la drisse interne (drisse trop courte). Dans ce cas, contacter le Service Après Vente en demandant M. Philippe SCHOLTES au +33 (0)1 34 32 77 57 ou par e-mail : pscholtes@zodiac.com